

パラペットにかかる反力(kg)

|          | チア- | FG-09 | FG-12 | FG-18 | FG-24 | FG-36 | FGW-24 | FGW-36 | FGW-55 | FGW-70 |
|----------|-----|-------|-------|-------|-------|-------|--------|--------|--------|--------|
| 吊下荷重 Pv  | 239 | 255   | 262   | 269   | 277   | 332   | 288    | 343    | 392    | 430    |
| 垂直反力 Rv1 | 393 | 419   | 430   | 442   | 455   | 545   | 473    | 563    | 644    | 706    |
| 水平反力 Rh1 | 183 | 195   | 201   | 206   | 212   | 254   | 221    | 263    | 300    | 329    |
| 垂直反力 Rv2 | 321 | 342   | 352   | 361   | 372   | 446   | 387    | 460    | 526    | 577    |
| 水平反力 Rh2 | 225 | 240   | 246   | 253   | 260   | 312   | 271    | 322    | 368    | 404    |

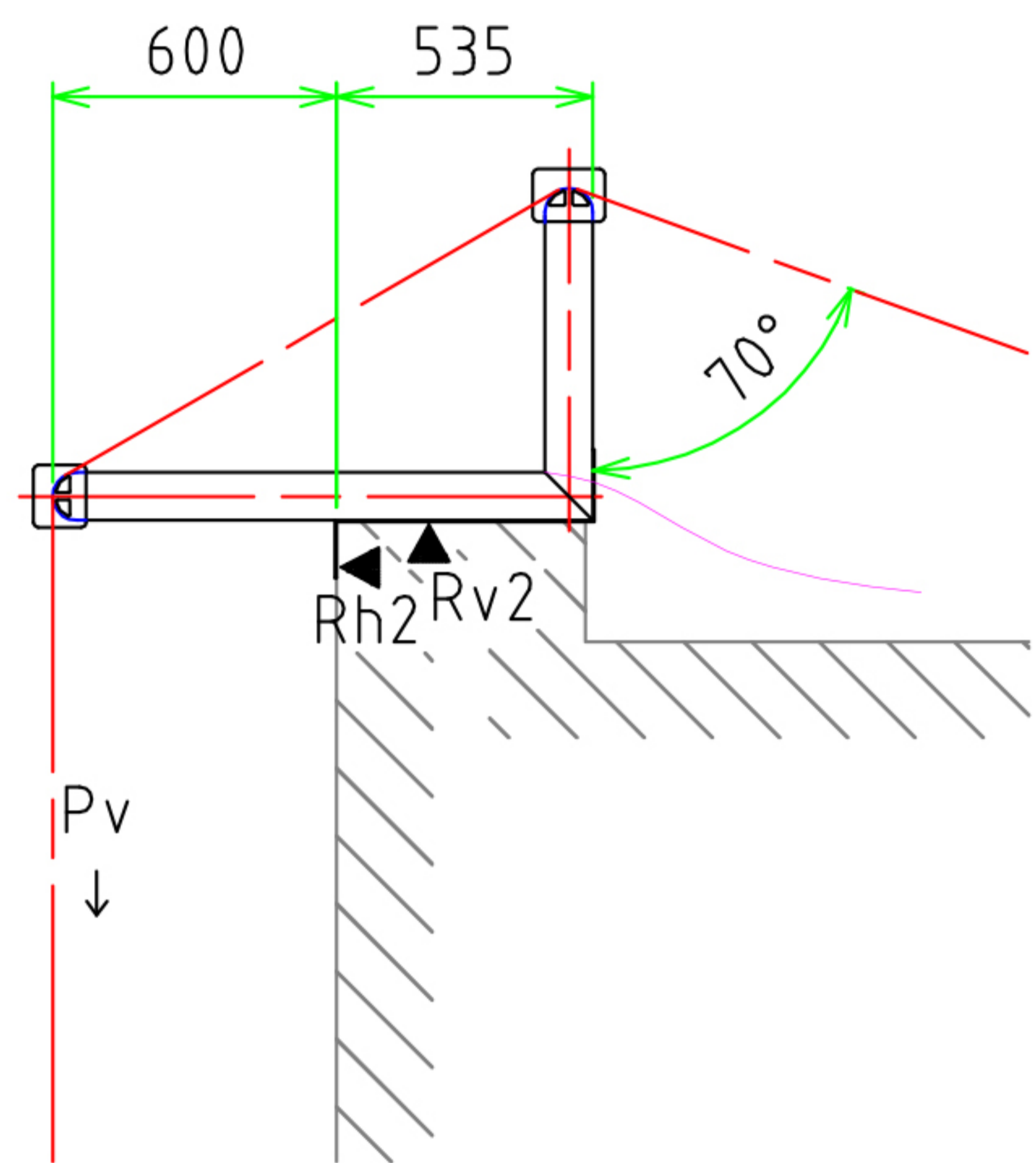
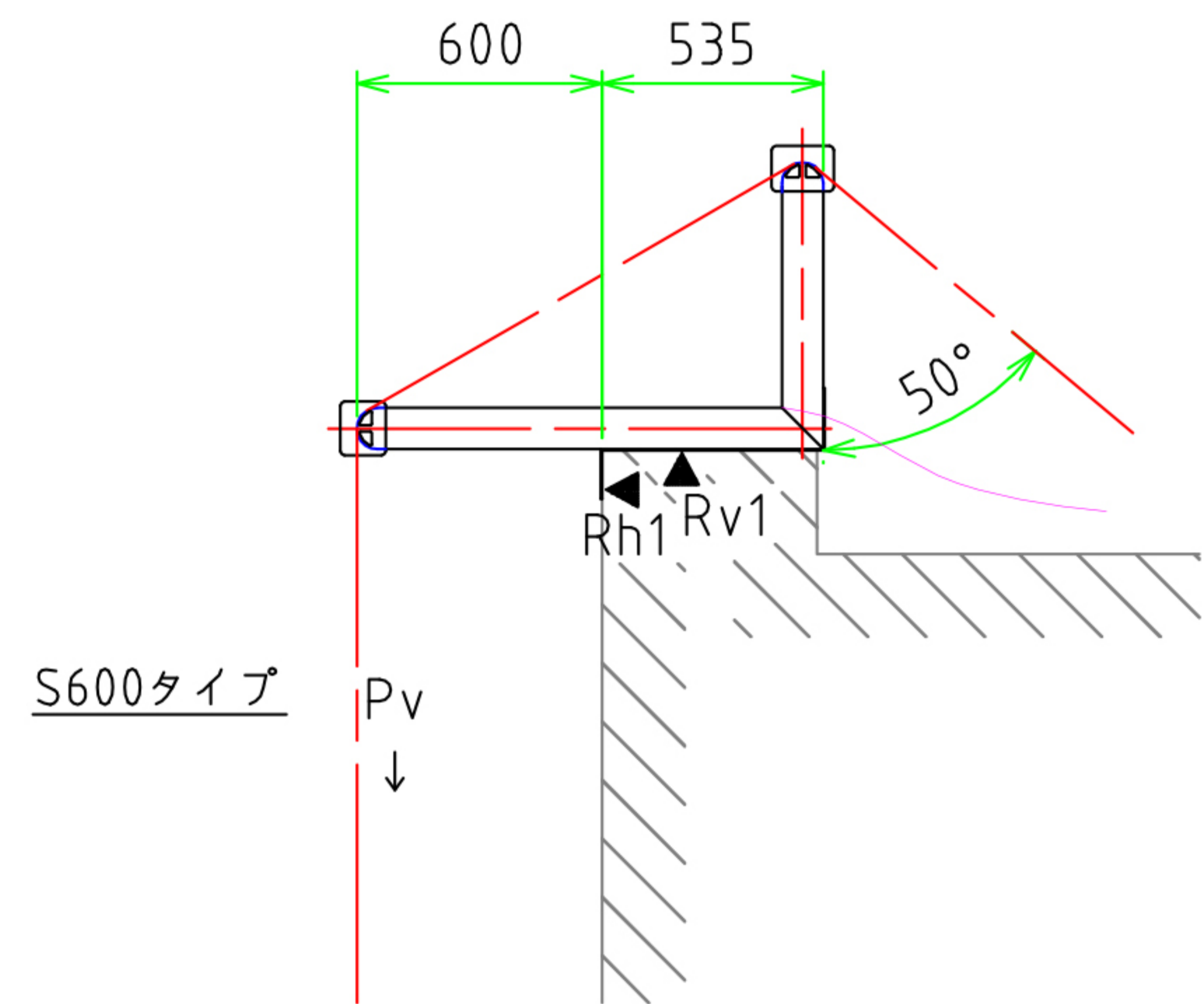

パラペットにかかる反力(kg)

|          | チア- | FG-09 | FG-12 | FG-18 | FG-24 | FG-36 | FGW-24 | FGW-36 | FGW-55 | FGW-70 |
|----------|-----|-------|-------|-------|-------|-------|--------|--------|--------|--------|
| 吊下荷重 Pv  | 239 | 255   | 262   | 269   | 277   | 332   | 288    | 343    | 392    | 430    |
| 垂直反力 Rv1 | 393 | 419   | 430   | 442   | 455   | 545   | 473    | 563    | 644    | 706    |
| 水平反力 Rh1 | 183 | 195   | 201   | 206   | 212   | 254   | 221    | 263    | 300    | 329    |
| 垂直反力 Rv2 | 321 | 342   | 352   | 361   | 372   | 446   | 387    | 460    | 526    | 577    |
| 水平反力 Rh2 | 225 | 240   | 246   | 253   | 260   | 312   | 271    | 322    | 368    | 404    |

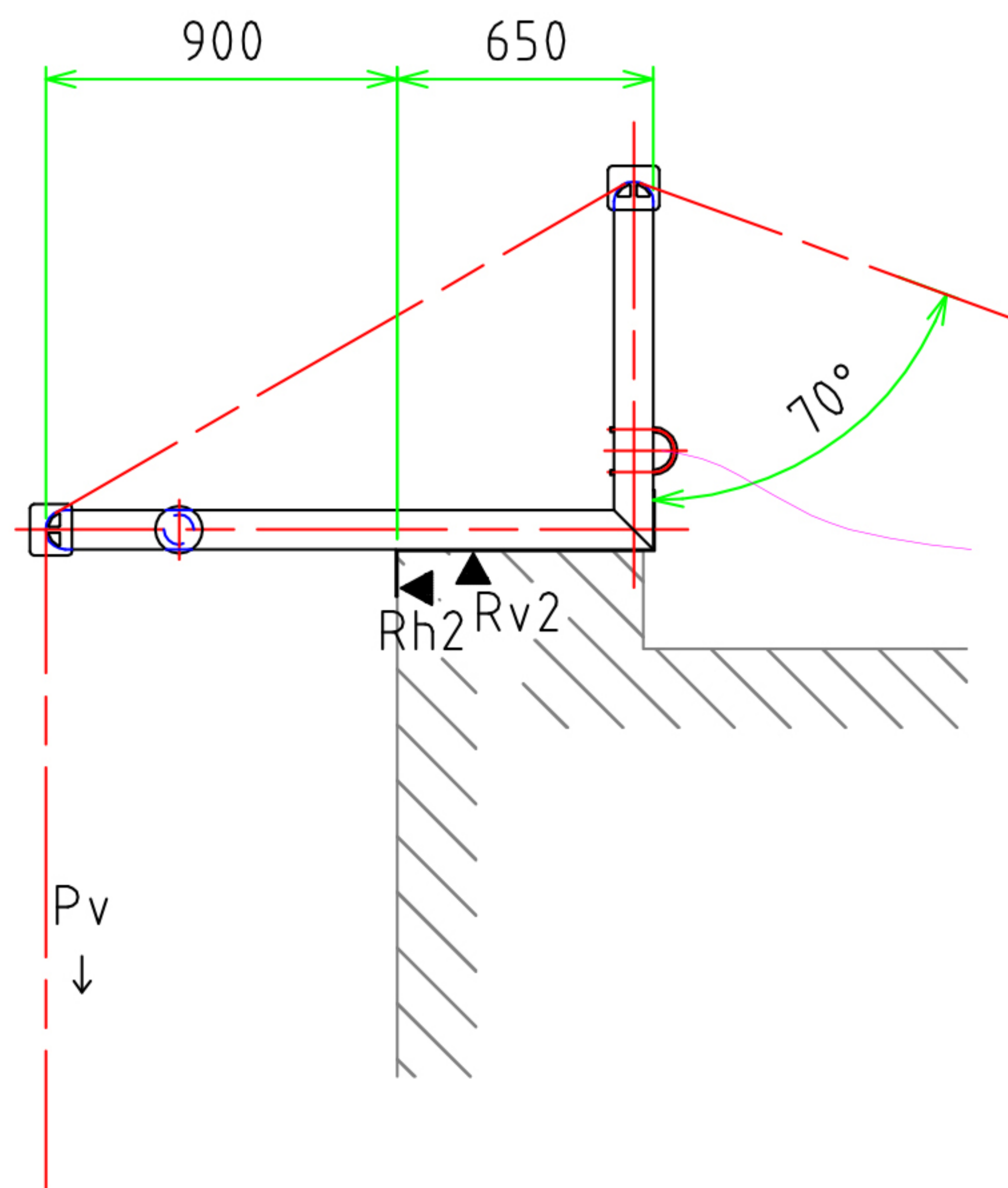
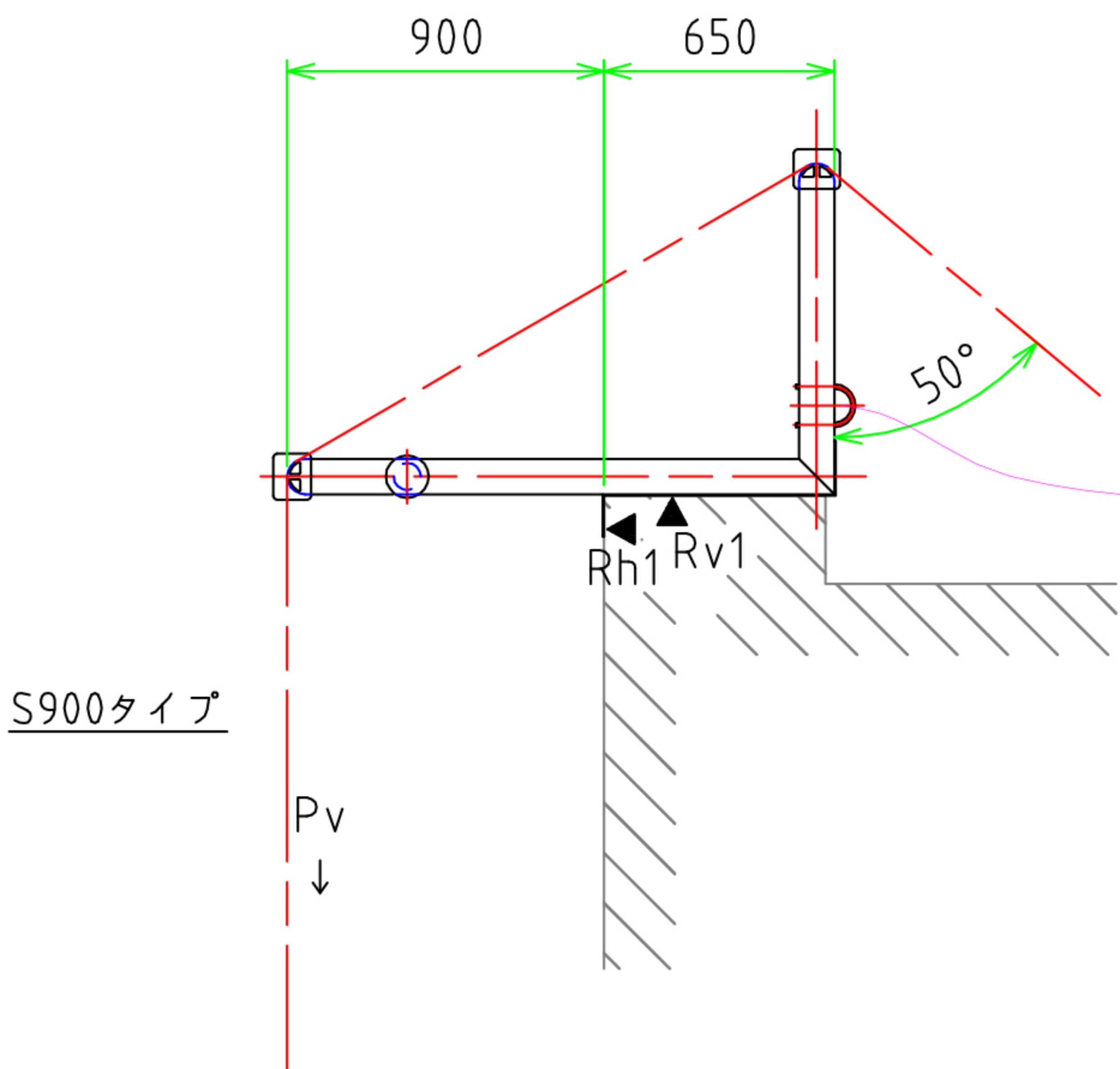

パラペットにかかる反力(kg)

|          | チア- | FG-09 | FG-12 | FG-18 | FG-24 | FG-36 | FGW-24 | FGW-36 | FGW-55 | FGW-70 |
|----------|-----|-------|-------|-------|-------|-------|--------|--------|--------|--------|
| 吊下荷重 Pv  | 239 | 255   | 262   | 269   | 277   | 332   | 288    | 343    | 392    | 430    |
| 垂直反力 Rv1 | 393 | 419   | 430   | 442   | 455   | 545   | 473    | 563    | 644    | 706    |
| 水平反力 Rh1 | 183 | 195   | 201   | 206   | 212   | 254   | 221    | 263    | 300    | 329    |
| 垂直反力 Rv2 | 321 | 342   | 352   | 361   | 372   | 446   | 387    | 460    | 526    | 577    |
| 水平反力 Rh2 | 225 | 240   | 246   | 253   | 260   | 312   | 271    | 322    | 368    | 404    |