

パラペットにかかる反力(kg)

	チア-	FG-09	FG-12	FG-18	FG-24	FG-36	FGW-24	FGW-36	FGW-55	FGW-70
吊下荷重 Pv	239	255	262	269	277	332	288	343	392	430
垂直反力 Rv	239	255	262	269	277	332	288	343	392	430
水平反力 Rh1=Rh2	389	415	426	437	450	540	468	558	637	699
水平反力 Rh3=Rh4	269	287	294	302	311	373	324	385	440	483

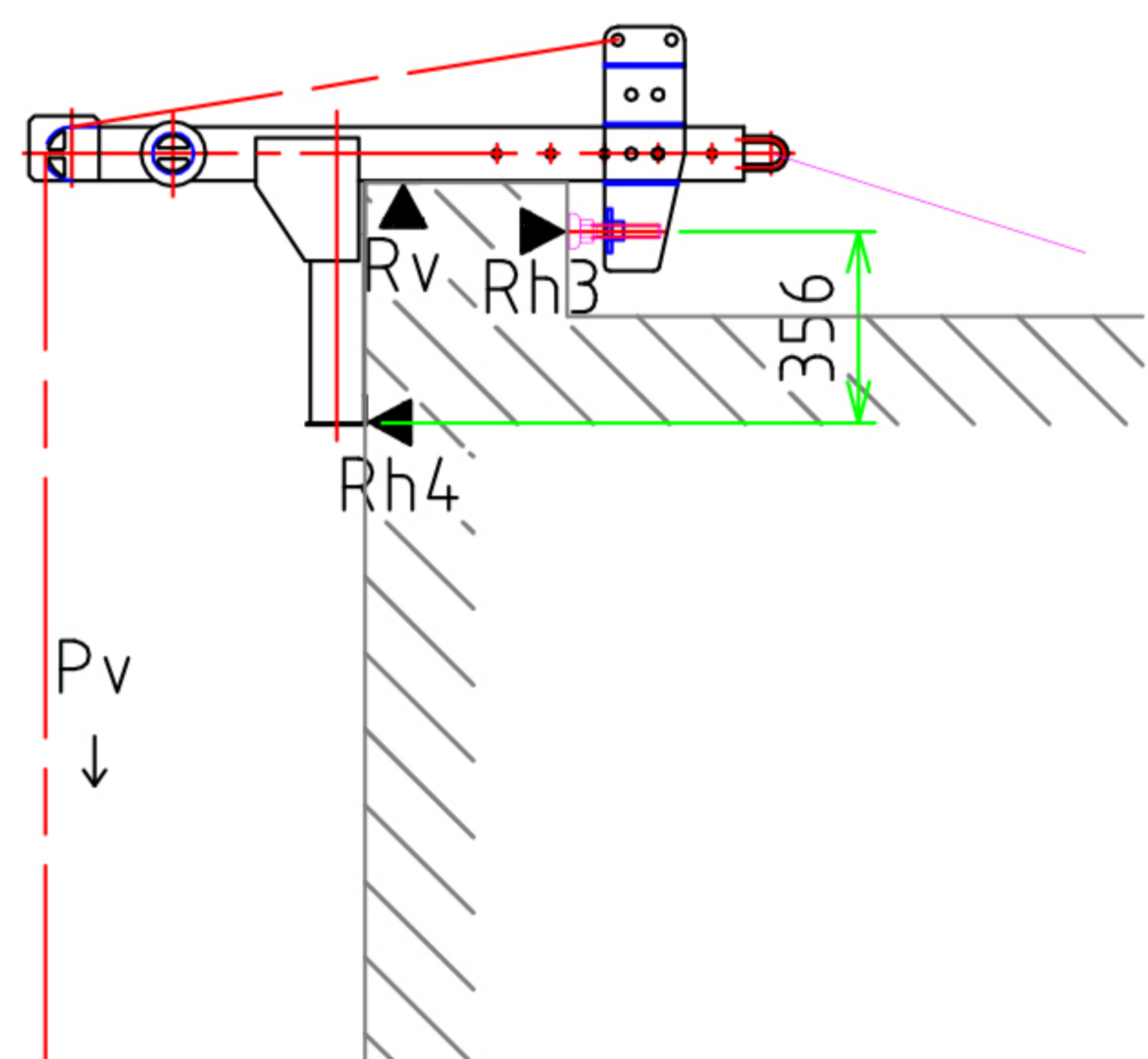
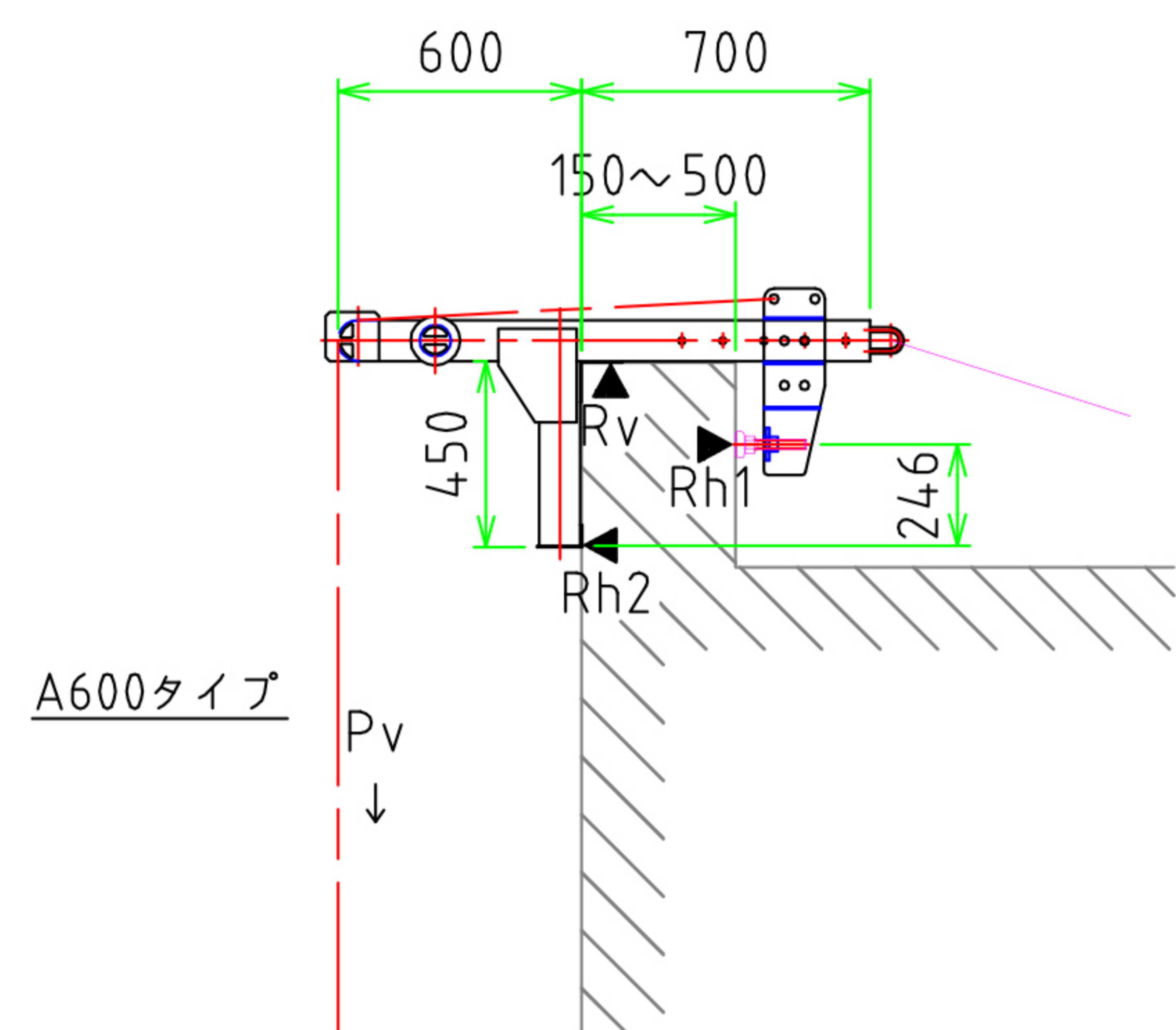

パラペットにかかる反力(kg)

	チア-	FG-09	FG-12	FG-18	FG-24	FG-36	FGW-24	FGW-36	FGW-55	FGW-70
吊下荷重 Pv	239	255	262	269	277	332	288	343	392	430
垂直反力 Rv	239	255	262	269	277	332	288	343	392	430
水平反力 Rh1=Rh2	583	622	639	656	676	810	702	837	956	1049
水平反力 Rh3=Rh4	403	430	442	453	467	560	485	578	661	725

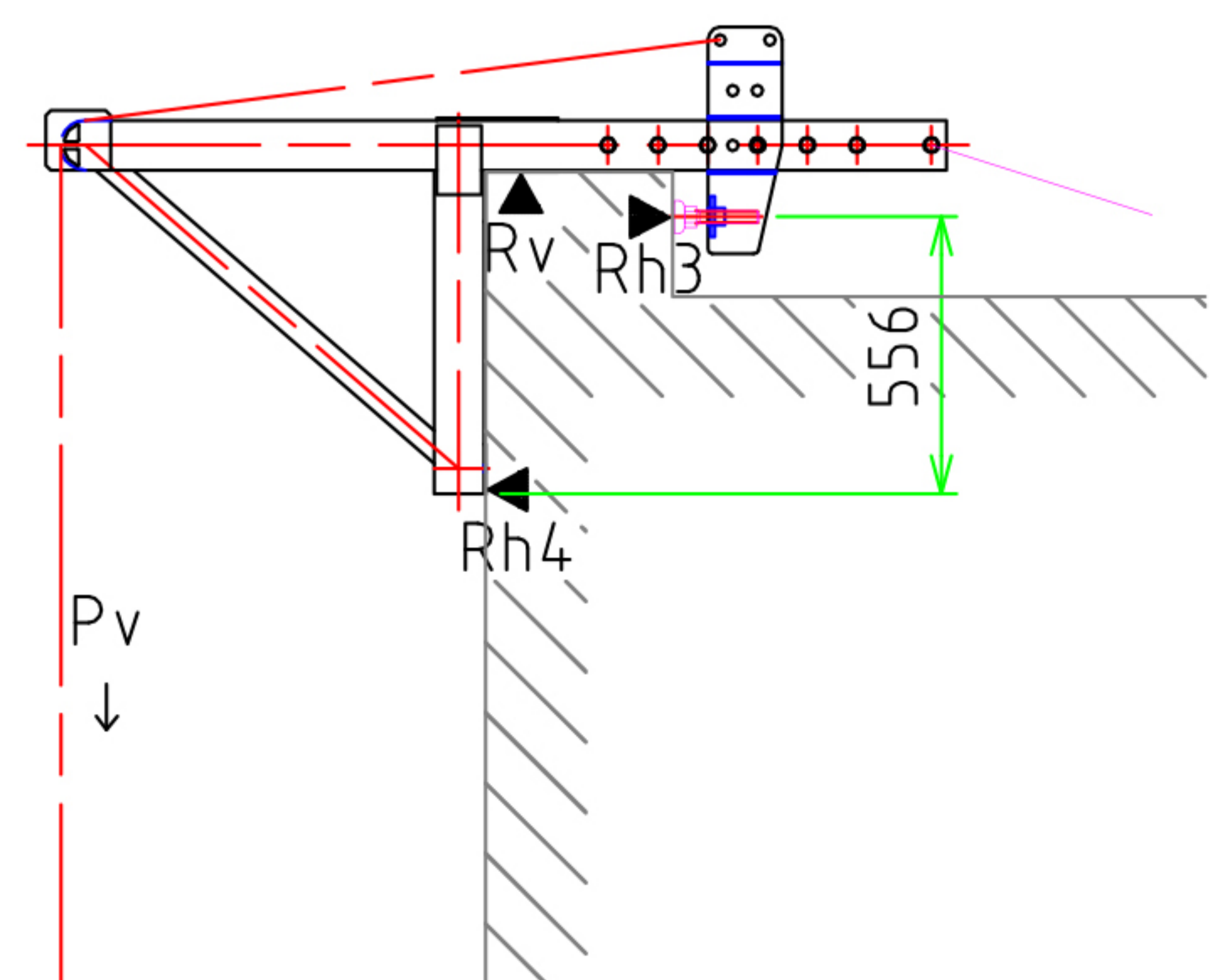
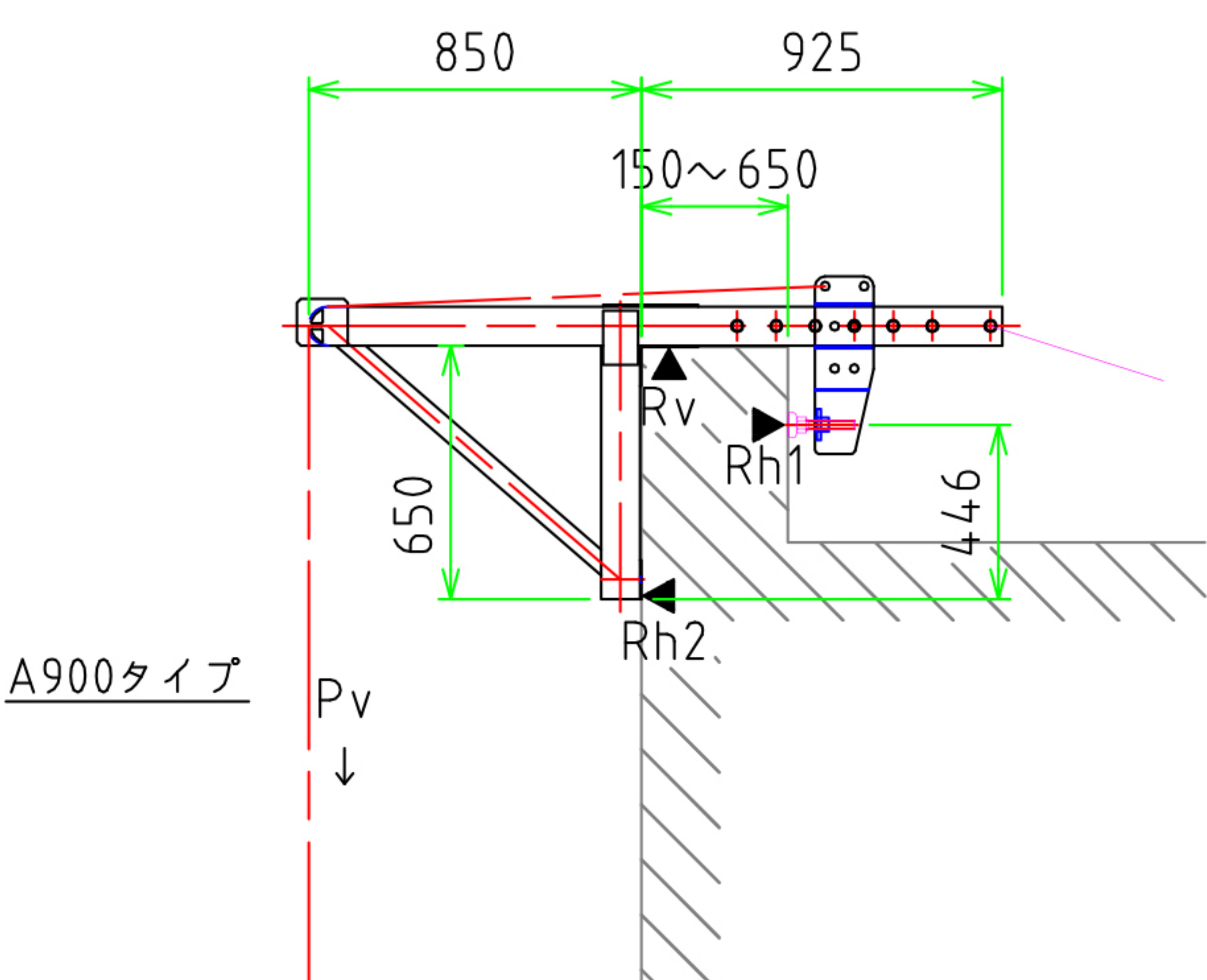

パラペットにかかる反力(kg)

	チア-	FG-09	FG-12	FG-18	FG-24	FG-36	FGW-24	FGW-36	FGW-55	FGW-70
吊下荷重 Pv	239	255	262	269	277	332	288	343	392	430
垂直反力 Rv	239	255	262	269	277	332	288	343	392	430
水平反力 Rh1=Rh2	455	486	499	513	528	633	549	654	747	820
水平反力 Rh3=Rh4	365	390	401	411	423	508	440	524	599	657